

GA 1000

L'air sain dans toute la maison !



Pourquoi choisir la centrale GA 1000 ?

- Puissance d'aspiration
- Améliore la qualité de l'air intérieur
- Système silencieux et inodore
- Économique en énergie
- Améliore le confort de votre espace
- Peu d'entretien
- Solution durable et écologique
- Ergonomique et facile à utiliser

La centrale GA1000 est livrée avec l'ensemble des accessoires indispensables à une bonne utilisation : flexible de 8 m, brosses, capteurs, canne télescopique, poignée...

en savoir + www.generale-aspiration.com



GÉNÉRALE
d'ASPIRATION

GA 1000

L'aspiration centralisée

#haute qualité

#grandes surfaces

*IMPORTANT : le bénéficiaire doit retourner le bon de garantie sous 30 jours, avec le tampon de l'installateur, pour bénéficier de l'extension de garantie de 3 ans



GA 1000
maison de +250 m²
et petit tertiaire

GARANTIE
5 ans
2+3 ans*



GÉNÉRALE
d'ASPIRATION

Conçue pour un usage intensif

La **GA 1000** est une centrale d'aspiration conçue pour les usages intensifs dans les grandes maisons individuelles ainsi que dans les petits immeubles tertiaires (bureaux, crèches, centres d'hébergement, centres médicaux...), dans lesquelles les surfaces nettoyées sont importantes et l'hygiène primordiale.

Grâce à sa taille compacte, la **GA 1000** s'installe dans un petit espace.



Un filtre à poussière en carbone de haute qualité

Filtre la poussière fine et garde l'espace d'installation propre.

- Changement toutes les 200 heures
- Classe de filtration F7

Support mural en acier

Les centrales **GA 1000** sont livrées avec un support mural en acier robuste adapté à toutes les structures de murs. La **GA 1000** est fixée au support mural avec un système de verrouillage à déclenchement rapide.



Un réservoir de 20 litres

La cuve de poussière a un système de verrouillage à ouverture rapide et pratique ; une fois ouvert, le contenant peut être accroché en toute sécurité sur les verrous, ce qui permet à l'utilisateur de l'enlever pour le vider. La **GA 1000** peut également être utilisée avec un sac à poussière.

Principaux avantages de la GA 1000

La **GA 1000** est équipée de deux filtres : un filtre à poussière en carbone et un filtre en polyester qui protège le moteur de l'ensemble, même en cas d'utilisation intensive

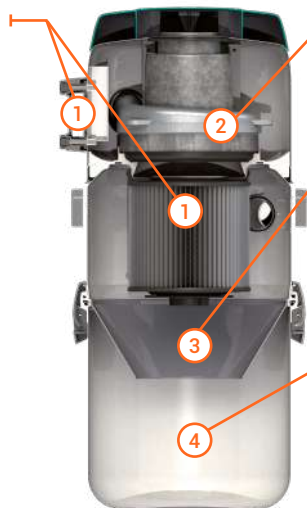

La fonction de démarrage progressif protège le moteur en le démarrant en douceur

Un filtre cyclonique maintient les déchets dans le réservoir de poussière et prolonge la durée de vie du filtre et l'intervalle de maintenance

Un réservoir de 20 litres pouvant être utilisé avec ou sans sac à poussière selon votre choix

Un design durable avec une coque en acier

Spécifications techniques

- Moteur By Pass
- Tension d'alimentation min max. 207-244 V (50 Hz)
- Dépression maxi 37 kPa
- Efficacité d'aspiration maxi 850 W
- Niveau de bruit Lp 70 dB +/- 2 dB
- Capacité de la cuve de poussière 20 l
- Protection contre les surcharges
- Cuve acier

